

J2.00XM, J2.50XM, J3.00XM, J3.20XM

KENNZEICHEN	1.1	Hersteller	
	1.2	Typzeichen des Herstellers	
	1.3	Antrieb: Elektro, Diesel, Treibgas, Netzelektro	
	1.4	Bedienung: Hand, Geh, Stand, Sitz, Kommissionierer	
	1.5	Tragfähigkeit/Last	Q (kg)
	1.6	Lastschwerpunkt	c (mm)
	1.8	Lastabstand	x (mm)
	1.9	Radstand	y (mm)

HYSTER		HYSTER		HYSTER		HYSTER		HYSTER	
J2.00XM (717) □		J2.00XM (717) □		J2.50XM (717) □		J2.50XM (717) □		J2.50XM (861) □	
Batterie		Batterie		Batterie		Batterie		Batterie	
Sitz		Sitz		Sitz		Sitz		Sitz	
2 000		2 000		2 500		2 500		2 500	
500		500		500		500		500	
404		404		404		404		404	
1 502		1 502		1 502		1 502		1 646	

GEWICHTE	2.1	Eigengewicht	kg
	2.2	Achslast mit Last vorn/hinten	kg
	2.3	Achslast ohne Last vorn/hinten	kg

4 577		4 577		4 577		4 577		4 880	
5 472	1 105	5 472	1 105	6 273	804	6 273	804	6 325	1 055
2 268	2 309	2 268	2 309	2 268	2 309	2 268	2 309	2 452	2 428

RÄDER UND FAHRWERK	3.1	Bereifung L = Luft, V = Vollgummi, SE = Superelektro	
	3.2	Reifengröße, vorn	
	3.3	Reifengröße, hinten	
	3.5	Räder, Anzahl vorn/hinten (X = angetrieben)	
	3.6	Spurweite, vorn (Standard/Breitspur)	b ₁₀ (mm)
	3.7	Spurweite, hinten	b ₁₁ (mm)

SE		SE		SE		SE		SE	
23 x 10 - 12		23 x 10 - 12		23 x 10 - 12		23 x 10 - 12		23 x 10 - 12	
18 x 7 - 8		18 x 7 - 8		18 x 7 - 8		18 x 7 - 8		18 x 7 - 8	
2X	2	2X	2	2X	2	2X	2	2X	2
938	1 054	938	1 054	938	1 054	938	1 054	938	1 054
992		992		992		992		992	

GRUNDMABMESSUNGEN	4.1	Neigung Hubgerüst, α = vor/β = zurück	Grad
	4.2	Höhe Hubgerüst, eingefahren	h ₁ (mm)
	4.3	Freihub ¶	h ₂ (mm)
	4.4	Hub ↑	h ₃ (mm)
	4.5	Höhe Hubgerüst ausgefahren ↗	h ₄ (mm)
	4.7	Höhe über Schutzdach	h ₅ (mm)
	4.8	Sitzhöhe O	h ₇ (mm)
	4.12	Kupplungshöhe	h ₁₀ (mm)
	4.19	Gesamtlänge	l ₁ (mm)
	4.20	Länge einschließlich Gabelrücken	l ₂ (mm)
	4.21	Gesamtbreite	b ₁ /b ₂ (mm)
	4.22	Gabelzinkenmaße	s/e/l (mm)
	4.23	Gabelträger DIN 15173 A/B	
	4.24	Gabelträgerbreite ●	b ₃ (mm)
	4.31	Bodenfreiheit mit Last unter Hubgerüst	m ₁ (mm)
	4.32	Bodenfreiheit Mitte Radstand	m ₂ (mm)
	4.33	Arbeitsgangbreite bei Palette 1 000 mm x 1 200 mm quer ◆	Ast (mm)
4.34	Arbeitsgangbreite bei Palette 800 mm x 1 200 mm längs ◆	Ast (mm)	
4.35	Wenderadius	W ₀ (mm)	
4.36	Kleinster Drehpunktstand	b ₁₃ (mm)	

5	5	5	5	5	5	5	5	5	5		
2 145		2 145		2 145		2 145		2 145			
100		100		100		100		100			
3 290		3 290		3 290		3 290		3 290			
3 890		3 890		3 890		3 890		3 890			
2 185		2 185		2 185		2 185		2 185			
1 098		1 098		1 098		1 098		1 098			
567		567		567		567		567			
3 466		3 466		3 466		3 466		3 610			
2 266		2 266		2 266		2 266		2 410			
1 192	1 308	1 192	1 308	1 192	1 308	1 192	1 308	1 192	1 308		
40	100	1 200	40	100	1 200	40	100	1 200	40	100	1 200
2A		2A		2A		2A		2A			
977		977		977		977		977			
81		81		81		81		81			
139		139		139		139		139			
3 600		3 600		3 600		3 600		3 752			
3 800		3 800		3 800		3 800		3 952			
1 996		1 996		1 996		1 996		2 148			
584,7		584,7		584,7		584,7		635,9			

LEISTUNGSDATEN	5.1	Fahrgeschwindigkeit mit/ohne Last	km/h
	5.2	Hubgeschwindigkeit mit/ohne Last	m/sec
	5.3	Senkgeschwindigkeit mit/ohne Last	m/sec
	5.5	Zugkraft mit/ohne Last (60 Min)	N
	5.6	Maximale Zugkraft mit/ohne Last (5 Min)	N
	5.7	Steigfähigkeit mit/ohne Last (30 Min) †	%
	5.8	Maximale Steigfähigkeit mit/ohne Last (5 Min) †	%
	5.9	Beschleunigungszeit mit/ohne Last	S
	5.10	Betriebsbremse	

15,1	16,4	16,9	18,2	14,8	16,3	16,4	18,0	14,8	16,3
0,37	0,52	0,42	0,58	0,35	0,52	0,40	0,58	0,35	0,52
0,57	0,50	0,57	0,50	0,58	0,50	0,58	0,50	0,58	0,50
5 096	5 671	5 470	6 049	4 985	5 671	5 359	6 049	4 896	5 586
17 728	18 543	18 285	19 108	17 617	18 543	18 173	19 108	17 528	18 454
8	12	7	11	7	12	7	11	7	12
22	34	22	34	20	34	20	34	19	32
-	-	-	-	-	-	-	-	-	-
Hydraulisch		Hydraulisch		Hydraulisch		Hydraulisch		Hydraulisch	

E-MOTOR	6.1	Fahrmotor, Leistung S2 (60 Min)	kW
	6.2	Hubmotor, Leistung bei S3 (15 %)	kW
	6.3	Batterie DIN 43531/35/36 A, B, C, nein	
	6.4	Batteriespannung, Nennkapazität K5	V/Ah
	6.5	Batteriegewicht	kg
	6.6	Energieverbrauch nach VDI-Zyklus	kWh/h

12,4		17		12,4		17		12,4	
15		17,6		15		17,6		15	
Nein		43536A		Nein		43536A		Nein	
72	594	80	560	72	594	80	560	72	595
1 480		1 480		1 480		1 480		1 770	
-		-		-		-		-	

SONSTIGES	8.1	Art der Fahrsteuerung	
	8.2	Arbeitsdruck für Anbaugeräte	bar
	8.3	Ölmenge für Anbaugeräte	l/min
	8.4	Schallpegel, Fahrerohr	dB (A)
	8.5	Abschleppvorrichtung	

Elektronisch		Elektronisch		Elektronisch		Elektronisch		Elektronisch	
155		155		155		155		155	
47		52		47		52		47	
65		65		65		65		65	
Bolzen		Bolzen		Bolzen		Bolzen		Bolzen	

Eigengewicht:

Die Gewichtsangabe (Zeile 2.1) basiert auf folgenden Daten:

Komplett mit 3 330 mm (J2.00-2.50XM) Vista zweifach Hubgerüst mit begrenztem Freihub, 3 205 MM (J3.00-3.20XM), 980 mm-Gabelträger mit Hakenaufhängung, Lastschutzzitter und 1 200 mm Gabelzinken. Fahrerschutzdach und Superelektrobereifung.

HYSTER		HYSTER		HYSTER		HYSTER		HYSTER		
J2.50XM (861) □		J3.00XM (861) □		J3.00XM (861) □		J3.20XM (861) □		J3.20XM (861) □		1.1
Batterie		Batterie		Batterie		Batterie		Batterie		1.2
Sitz		Sitz		Sitz		Sitz		Sitz		1.3
2 500		3 000		3 000		3 200		3 200		1.4
500		500		500		500		500		1.5
404		411		411		411		411		1.6
1 646		1 646		1 646		1 646		1 646		1.7

KENNZEICHEN

4 880		4 946		4 946		5 016		5 016		2.1
6 325	1 055	7 200	746	7 200	746	7 516	700	7 516	700	2.2
2 452	2 428	2 540	2 406	2 540	2 406	2 545	2 471	2 545	2 471	2.3

GERÄTGE

SE		SE		SE		SE		SE		
23 x 10 - 12		23 x 10 - 12		23 x 10 - 12		23 x 10 - 12		23 x 10 - 12		3.1
18 x 7 - 8		18 x 7 - 8		18 x 7 - 8		18 x 7 - 8		18 x 7 - 8		3.2
2X	2	2X	2	2X	2	2X	2	2X	2	3.3
938	1 054	938	1 054	938	1 054	938	1 054	938	1 054	3.4
992		992		992		992		992		3.5

PÄßER UND FAHRWERK

5	5	5	5	5	5	5	5	5	5	4.1		
2 145		2 145		2 145		2 145		2 145		4.2		
100		100		100		100		100		4.3		
3 290		3 160		3 160		3 160		3 160		4.4		
3 890		3 855		3 855		3 855		3 855		4.5		
2 185		2 185		2 185		2 185		2 185		4.6		
1 098		1 098		1 098		1 098		1 098		4.7		
567		567		567		567		567		4.8		
3 610		3 617		3 617		3 617		3 617		4.9		
2 410		2 417		2 417		2 417		2 417		4.10		
1 192	1 308	1 192	1 308	1 192	1 308	1 192	1 308	1 192	1 308	4.11		
40	100	1 200	45	100	1 200	45	100	1 200	45	100	1 200	4.12
2A		3A		3A		3A		3A			4.13	
977		977		977		977		977			4.14	
81		81		81		81		81			4.15	
139		139		139		139		139			4.16	
3 752		3 759		3 759		3 759		3 759			4.17	
3 952		3 959		3 959		3 959		3 959			4.18	
2 148		2 148		2 148		2 148		2 148			4.19	
635,9		635,9		635,9		635,9		635,9			4.20	

GRUNDABMESSUNGEN

16,4	18,0	14,5	16,1	16,1	17,9	14,3	16,1	15,9	17,9	5.1
0,40	0,58	0,30	0,47	0,37	0,52	0,32	0,50	0,35	0,55	5.2
0,58	0,50	0,56	0,46	0,56	0,46	0,57	0,46	0,57	0,46	5.3
5 270	5 964	4 767	5 564	5 141	5 942	4 696	5 546	5 065	5 929	5.4
18 084	19 024	17 399	18 436	17 955	19 001	17 323	18 418	17 884	18 988	5.5
6	10	6	11	6	10	6	11	6	10	5.6
19	32	18	31	18	31	18	31	18	31	5.7
-	-	-	-	-	-	-	-	-	-	5.8
-	-	-	-	-	-	-	-	-	-	5.9
Hydraulisch		Hydraulisch		Hydraulisch		Hydraulisch		Hydraulisch		5.10

LEISTUNGSDATEN

17		12,4		17		12,4		17		6.1
17,6		15		17,6		15		17,6		6.2
43536A		Nein		43536A		Nein		43536A		6.3
80	561	72	596	80	562	72	597	80	563	6.4
1 770		1 770		1 770		1 770		1 770		6.5
-		-		-		-		-		6.6

E-MOTOR

Elektronisch		Elektronisch		Elektronisch		Elektronisch		Elektronisch		8.1
155		155		155		155		155		8.2
52		47		52		47		52		8.3
65		65		65		65		65		8.4
Bolzen		Bolzen		Bolzen		Bolzen		Bolzen		8.5

SONSTIGES

Gabelzinken:

J2.00-2.50XM: 100 x 40 x 900 bis 1 200 mm lang
 J3.00-3.20XM: 100 x 45 x 900 bis 1 200 mm lang

Gabelstand:

Innenabstand min.: 30 mm
 Außenabstand max.: 900 mm (J2.00-2.50XM) 875 mm (J3.00-3.20XM)

Stapler-Abmessungen

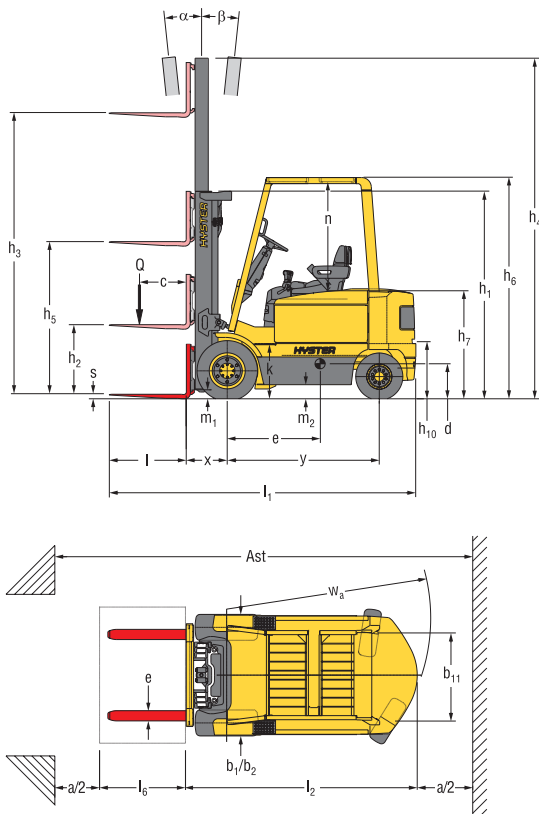

= Schwerpunkt des Staplers ohne Last

$Ast = W_a + x + l_6 + a$ (siehe Zeilen 4.33 und 4.34)

$a = \text{Min. Sicherheitsabstand}$

(V.D.I. standard = 200 mm BITA empfehlung = 300 mm)

$l_6 = \text{Länge der Last}$

*Standarddreifen abgebildet - siehe Zeile 3.6 für Sonderausstattung

Modell

	J2.00XM (717) □	J2.50XM (717) □	J2.50XM (861) □	J3.00XM (861) □	J3.20XM (861) □
Lastmoment cm-kg	180 800	226 000	226 000	273 300	291 520
d	650	650	650	650	650
e	757	757	819	800	810
k	542	542	542	542	542
n	1 034	1 034	1 034	1 034	1 034

Nenntragfähigkeiten

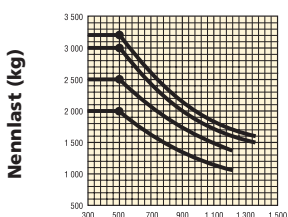

J3.20XM
J3.00XM
J2.50XM
J2.00XM

Lastschwerpunktstand (mm)

Lastschwerpunktstand

Abstand von der Gabelvorderseite bis zum Lastschwerpunkt.

Nennlast

Basierend auf senkrechtem Hubgerüst
4 350 mm Gabeloberkante. (J2.00-2.50XM)
oder 4 165 mm (J3.00-3.20XM).

ANMERKUNG:

Technische Daten beziehen sich auf die JXM Hochleistungsoption.

Die Einsatzbedingungen des Staplers und seine Ausrüstung wirken sich auf seine Leistung aus. Auch die Verhältnisse am Einsatzort haben einen Einfluß. Wenn diese Werte kritisch sind, sollten Sie den geplanten Einsatz mit Ihrem Händler besprechen.

- ¶ Gabelunterkante
- Zusätzlich 22 mm mit ungefedertem Sitz
- Zusätzlich 30 mm mit Lastschutzgitter
- ✦ Ohne Lastschutzgitter
- ◆ Arbeitsgangbreite (Zeilen 4.33 und 4.34) basiert auf der V.D.I.-Normberechnung, wie aus der Zeichnung ersichtlich. Die British Industrial Truck Association empfiehlt, 100 mm zum Sicherheitsabstand (a) hinzuzuzählen, um einen zusätzlichen Sicherheitsabstand hinter dem Stapler zu erhalten.
- † Die Werte für die Steigfähigkeit (Zeilen 5.7 und 5.8) sind zum Vergleich der Traktionsleistung angegeben. Sie sagen nichts aus über die Zulässigkeit des Betriebs für die genannten Steigungen. Für den Betrieb auf Steigungen, beachten Sie die Betriebsanleitung.

□ Batterieraumlänge

Hubgerüsttabellen:

- ★ Zusätzlich 665 mm mit Lastschutzgitter
- ❖ Zusätzlich 665 mm mit Lastschutzgitter
- Abzüglich 665 mm mit Lastschutzgitter
- Abzüglich 685 mm mit Lastschutzgitter
- Zusätzlich 580 mm mit Lastschutzgitter
- * Zusätzlich 600 mm mit Lastschutzgitter
- ▲ Abzüglich 580 mm mit Lastschutzgitter
- ▲ Abzüglich 600 mm mit Lastschutzgitter
- ◀ Breitspur erforderlich (Standardspurbreite erhältlich mit begrenzter Nenntragfähigkeit)



Hyster, **HYSTER**, , Monotrol, Vista, Challenger und SpaceSaver sind Warenzeichen der Hyster Company. Änderungen vorbehalten. Gabelstapler können mit Sonderausstattungen abgebildet sein, welche nicht Standard sind.



Sicherheit:
Dieser Stapler entspricht den derzeitigen EU Bestimmungen.

Informationen über Hubgerüst und Tragfähigkeit

Vista-Hubgerüst J2.00-2.50XM

	Maximale Hubhöhe mm	Neigung nach hinten	Bauhöhe Hubgerüst eingefahren mm	Bauhöhe Hubgerüst ausgefahren mm	Freihub mm
Vista Zweifach Begrenzter Freihub	3 030	5°	1 995	3 590 ★	140
	3 330	5°	2 145	3 890 ★	140
	3 830	5°	2 395	4 390 ★	140
	4 330	5°	2 745	4 890 ★	140
	4 830	5°	2 995	5 390 ★	140
Vista Zweifach Vollfreihub	3 020	5°	1 995	3 580 ★	1 435 ○
	3 320	5°	2 145	3 880 ★	1 585 ○
	3 820	5°	2 395	4 380 ★	1 835 ○
Vista Dreifach Vollfreihub	4 350	5°	1 945	4 890 ❖	1 405 □
	4 950	5°	2 145	5 490 ❖	1 605 □
	-	-	-	-	-
	5 550	5°	2 395	6 090 ❖	1 855 □
	6 000	5°	2 595	6 540 ❖	2 055 □

Vista-Hubgerüst J3.00-3.20XM

	Maximale Hubhöhe mm	Neigung nach hinten	Bauhöhe Hubgerüst eingefahren mm	Bauhöhe Hubgerüst ausgefahren mm	Freihub mm
Vista Zweifach Begrenzter Freihub	2 905	5°	1 995	3 555 ■	145
	3 205	5°	2 145	3 855 ■	145
	3 705	5°	2 395	4 355 ■	145
	4 205	5°	2 745	4 855 ■	145
	4 705	5°	2 995	5 355 ■	145
Vista Zweifach Vollfreihub	2 905	5°	1 995	3 555 ■	1 345 ▲
	3 205	5°	2 145	3 855 ■	1 495 ▲
	3 705	5°	2 395	4 355 ■	1 745 ▲
Vista Dreifach Vollfreihub	4 165	5°	1 945	4 795 *	1 310 ▲
	4 765	5°	2 145	5 395 *	1 510 ▲
	4 915	5°	2 245	5 545 *	1 610 ▲
	5 365	5°	2 395	5 995 *	1 760 ▲
	5 965	5°	2 645	6 595 *	2 010 ▲

J2.00-3.20XM - Nenntragfähigkeit kg bei einem Lastschwerpunkt von 500 mm

Superelastik												
Maximale Hubhöhe mm	Ohne Seitenschieber			Mit eingebautem Seitenschieber			Maximale Hubhöhe mm	Ohne Seitenschieber		Mit eingebautem Seitenschieber		
	J2.00XM (717) □	J2.50XM (717) □	J2.50XM (861) □	J2.00XM (717) □	J2.50XM (717) □	J2.50XM (861) □		J3.00XM (861) □	J3.20XM (861) □	J3.00XM (861) □	J3.20XM (861) □	
Vista Zweifach Begrenzter Freihub	3 330	2 000	2 500	2 500	1 990	2 480	2 480	3 205	3 000	3 200	2 980	3 200
	3 830	2 000	2 500	2 500	1 980	2 470	2 470	3 705	3 000	3 200	2 970	3 130
	4 330	2 000	2 500	2 500	1 970	2 460	2 460	4 205	3 000	3 110	2 930	3 000
Vista Zweifach Vollfreihub	3 320	2 000	2 500	2 500	1 990	2 480	2 480	3 205	3 000	3 200	2 980	3 200
Vista Dreifach Vollfreihub	4 950	1 970	2 470	2 500	1 920	2 400	2 440	4 765	2 970	3 050	2 840	2 930
	5 550	1 880	2 350 ◀	2 410 ◀	1 820	2 270 ◀	2 330	5 365	2 860 ◀	2 940 ◀	2 720 ◀	2 830 ◀

J2.00-3.20XM - Nenntragfähigkeit kg bei einem Lastschwerpunkt von 600 mm

Superelastik												
Maximale Hubhöhe mm	Ohne Seitenschieber			Mit eingebautem Seitenschieber			Maximale Hubhöhe mm	Ohne Seitenschieber		Mit eingebautem Seitenschieber		
	J2.00XM (717) □	J2.50XM (717) □	J2.50XM (861) □	J2.00XM (717) □	J2.50XM (717) □	J2.50XM (861) □		J3.00XM (861) □	J3.20XM (861) □	J3.00XM (861) □	J3.20XM (861) □	
Vista Zweifach Begrenzter Freihub	3 330	1 880	2 330	2 330	1 800	2 240	2 240	3 205	2 820	3 060	2 690	2 930
	3 830	1 870	2 320	2 320	1 790	2 230	2 230	3 705	2 810	2 980	2 680	2 880
	4 330	1 860	2 310	2 310	1 780	2 220	2 220	4 205	2 790	2 880	2 670	2 770
Vista Zweifach Vollfreihub	3 320	1 870	2 330	2 330	1 800	2 240	2 240	3 205	2 820	3 040	2 690	2 910
Vista Dreifach Vollfreihub	4 950	1 820	2 270	2 300	1 740	2 170	2 200	4 765	2 760	2 810	2 630	2 720
	5 550	1 720	2 150 ◀	2 210 ◀	1 640	2 060 ◀	2 110	5 365	2 630 ◀	2 720 ◀	2 520 ◀	2 610 ◀

FPO

FPO

Große Hubhöhen

Die angegebenen Nenntragfähigkeiten gelten für Stapler mit Standard-gabelträger, Seitenschieber und normalen Gabellängen. Hubgerüste mit größeren Maximalhubhöhen als angegeben gelten als große Hubhöhen und erfordern abhängig von der gewählten Bereifung eventuell eine Herabsetzung der Tragfähigkeit der Rückwärtsneigung oder eine Spurverbreiterung.

Modell	Max. Gabelhöhe mm	Nenngabellänge mm
J2.00XM	4 350	1 200
J2.50XM	4 350	1 200
J3.00XM	4 165	1 200
J3.20XM	4 165	1 200

Die Verwendung von Hubgerüsten mit großen Hubhöhen erfordert die Zustimmung von Hyster aufgrund der Angaben über den spezifischen Einsatz, die mit Hyster Formular 857025-25 einzureichen sind und die zur Ermittlung der auf dem Typenschild angegebenen Nenntragfähigkeiten dienen. Erst mit komplettem Typenschild darf der Stapler in Betrieb genommen werden.

Vorsicht

Vorsicht ist bei der Handhabung von angehobenen Lasten geboten. Bei angehobenem Gabelträger mit oder ohne Last ist die Standsicherheit des Staplers beeinträchtigt. Hubgerüstneigung in beiden Richtungen muß unbedingt auf ein Mindestmaß eingeschränkt werden. Staplerfahrer müssen ausgebildet sein und die in der Bedienungsanleitung aufgeführten Hinweise beachten.



Hyster Europe, Flagship House, Reading Road North, Fleet, Hants GU51 4WD, England
Hyster Europe, Nijverheidsweg 29, 6541 CL Nijmegen, Niederlande
Hyster Europe, Portland Road, Irvine, Ayrshire KA12 8JG, Schottland
Hyster Italia, Corso Sempione 60, 20154 Milano, Italien
<http://www.hyster.co.uk>

10/01/202 Gedruckt in England Form Nr. 871479

Eine Gruppe der NACCO Materials Handling Ltd.

FPO



J2.00-3.20XM

Vierrad-Elektrostapler. 2 000 bis 3 200 kg bei 500 mm

Exzellentes Leistungsvermögen auf völlig neuem Niveau

Die Modelle dieser Hyster-Baureihe von Vierrad-Elektrostaplern sind mit der Technologie der Motorfremderregung ausgestattet. Dadurch wird ein neues Leistungs- und Wirkungsgradniveau bei geringen Betriebskosten erreicht. Die kompakte Bauweise des Staplers, die hydrostatische Servolenkung, die hervorragende Rundumsicht und die einzigartige Lenkachse tragen zu einer erstklassigen Manövrierfähigkeit bei. Die Serie bietet Ihnen solide Reifen und eine niedrige Batterie position. Die batterie befindet sich zwischen Lenk- und Antriebsachse, so daß ein geringer Lastschwerpunkt und eine relativ niedrige Sitzhöhe gewährleistet sind.

Die Hyster-Komfortzone

Eine großzügig gestaltete Trittstufe, ein praktischer Haltegriff und der übersichtliche, freie Bodenbereich ermöglichen ein einfaches Auf- und Absteigen. Der vollgefederte Sitz und die neigungsverstellbare Lenksäule ermöglichen jedem Fahrer, jederzeit die für ihn komfortabelste Fahrstellung einzunehmen. Die mit geringem Kraftaufwand zu bedienenden, weichen Hebel an der Fahrerseite, die Bedarfslenkung und das optional erhältliche Monotrol-Pedal unterstützen das Erreichen einer optimalen Produktivität. Das Armaturenbrett-Display mit LCD-Anzeige ist auch bei ungünstigen Lichtverhältnissen gut ablesbar und gibt dem Fahrer die notwendigen Informationen über den aktuellen Betriebszustand des Staplers. Zur Standardausstattung gehört auch eine Batterieentladeanzeige mit Hubunterbrechungsfunktion.

Ausgezeichnetes Leistungsvermögen bei geringem Wartungsbedarf

Standard sind Wartungsintervalle von 500 Stunden. Beim Hyster SEM-System (Fremderregung der Motoren) kommt zur Regelung des Traktionsmotors eine MOSFET-Mikroprozessorsteuerung der neuesten Generation zum Einsatz. Dieses Motor arbeitet mit nur einem Traktionsschutz, das einen vibrationsarmen, ruhigen, zuverlässigen Betrieb und eine längere Lebensdauer der Motorbürsten gewährleistet.

Die automatischen Energierückgewinnungsbremsen tragen ebenfalls zu einer längeren Lebensdauer der Motorbürsten sowie einer längeren Nutzungsdauer der Batterie bei. Sie helfen darüber hinaus, einer Ermüdung des Fahrers vorzubeugen, denn die Intensität der Bremsenbetätigung wird vermindert.

Das Fehlerdiagnosesystem zeigt eventuellen Wartungsbedarf frühzeitig an und gewährleistet eine zügige Störungssuche und -behebung. Auch eine Startcheckliste und ein Paßwortschutz für das System sind optional erhältlich. Über ein Tastenfeld kann der Fahrer in Abhängigkeit von der konkreten Aufgabe aus vier vorprogrammierten Betriebsarten auswählen.

Die optionale MOSFET-Steuerung der Hydraulik gewährleistet einen harmonischen, energiesparenden Lastumschlag.

Hubgerüste

Eine komplette Palette von Vista-Zweifach-Hubgerüsten mit begrenztem Freihub sowie Zwei- und Dreifach-Hubgerüsten mit Vollfreihub gewährleisten gute Sichtverhältnisse und einen ruckfreien Betrieb. Hubgerüste mit Vollfreihub von Hyster besitzen eine hydraulische Hubgerüstdämpfung für die zuverlässige Handhabung zerbrechlicher Lasten und zur Ausschaltung störender Geräusche. Zur Gewährleistung eines zuverlässigen Staplerbetriebs sind alle Hydraulikschläuche geschützt im Innern der Hubgerüstkonstruktion untergebracht.