



---

RC 40-15

---

RC 40-18

---

RC 40-20

---

RC 40-25

---

RC 40-30

---

## RC 40 Технические данные.

Вилочный погрузчик с дизельным или газовым двигателем.



В данном номенклатурном стандарте согласно директиве VDI 2198 названы технические значения только стандартного оборудования.  
В случае использования других видов шин, подъемных рам, дополнительных устройств и т. д. значения могут отличаться.

Характеристика	1.1	Производитель			STILL	STILL	STILL	STILL	
	1.2	Модель			RC 40-15	RC 40-15 T	RC 40-18	RC 40-18 T	
	1.3	Привод			Дизель	Газ	Дизель	Газ	
	1.4	Тип обслуживания			сидя	сидя	сидя	сидя	
	1.5	Грузоподъемность/нагрузка	Q	кг	1500	1500	1800	1800	
	1.6	Положение центра тяжести груза	c	мм	500	500	500	500	
	1.8	Расстояние от оси до груза	x	мм	395	395	400	400	
	1.9	Колесная база	y	мм	1400	1400	1400	1400	
	Вес	2.1	Собственный вес		кг	2701	2563	2953	2815
2.2		Осевая нагрузка с грузом впереди		кг	3671	3583	4141	4100	
2.2.1		Осевая нагрузка с грузом сзади		кг	530	480	612	515	
2.3		Осевая нагрузка без груза впереди		кг	1212	1212	1184	1184	
2.3.1		Осевая нагрузка без груза сзади		кг	1489	1351	1769	1631	
Колеса/Шасси	3.1	Шины: массивные резиновые шины, Superelastik, пневматические, полиуретан			SE	SE	SE	SE	
	3.2	Размер шин, впереди			6.50-10	6.50-10	6.50-10	6.50-10	
	3.3	Размер шин, сзади			5.00-8	5.00-8	18x7-8	18x7-8	
	3.5	Колеса, количество впереди (x = приводных)			2x	2x	2x	2x	
	3.5.1	Колеса, количество сзади (x = приводных)			2	2	2	2	
	3.6	Ширина колеи передних колес	b <sub>10</sub>	мм	955	955	955	955	
	3.7	Ширина колеи задних колес	b <sub>11</sub>	мм	940	940	910	910	
Основные габариты	4.1	Наклон подъемной рамы/каретки вил, вперед	α	°	3	3	3	3	
	4.1.1	Наклон подъемной рамы/каретки вил, назад	β	°	9	9	9	9	
	4.2	Высота подъемной рамы в опущенном положении	h <sub>1</sub>	мм	2210	2210	2210	2210	
	4.3	Свободный ход	h <sub>2</sub>	мм	150	150	150	150	
	4.4	Подъем	h <sub>3</sub>	мм	3330	3330	3330	3330	
	4.5	Высота подъемной рамы в выдвинутом положении	h <sub>4</sub>	мм	3905	3905	3973	3973	
	4.7	Высота над защитным навесом (кабиной)	h <sub>6</sub>	мм	2145	2145	2145	2145	
	4.8	Высота сиденья/высота площадки	h <sub>7</sub>	мм	1130	1130	1130	1130	
	4.12	Высота сцепки	h <sub>10</sub>	мм	380	380	380	380	
	4.19	Общая длина	l <sub>1</sub>	мм	3190	3190	3200	3200	
	4.20	Длина вкл. спинку вил	l <sub>2</sub>	мм	2190	2190	2200	2200	
	4.21	Общая ширина	b <sub>1</sub>	мм	1120	1120	1120	1120	
	4.22	Толщина зубца вил	s	мм	40	40	45	45	
	4.22.1	Ширина зубца вил	e	мм	80	80	100	100	
	4.22.2	Длина зубца вил	l	мм	1000	1000	1000	1000	
	4.23	Каретка вил DIN 15173, класс/форма A, B			кл. II, форма A	кл. II, форма A	кл. II, форма A	кл. II, форма A	кл.
4.24	Ширина каретки вил	b <sub>3</sub>	мм	1040	1040	1040	1040		
4.31	Дорожный просвет с нагрузкой под подъемной рамой	m <sub>1</sub>	мм	107	107	102	102		
4.32	Дорожный просвет, середина колесной базы	m <sub>2</sub>	мм	127	127	127	127		
4.33	Рабочая ширина хода при поперечном расположении паллеты 1000 x 1200	A <sub>st</sub>	мм	3565	3565	3615	3615		
4.34	Рабочая ширина хода при продольном расположении паллеты 800 x 1200	A <sub>st</sub>	мм	3765	3765	3815	3815		
4.35	Радиус поворота	W <sub>a</sub>	мм	1895	1895	1950	1950		
4.36	Мин. точка поворота	b <sub>13</sub>	мм	480	480	480	480		
Рабочие характеристики	5.1	Скорость движения с грузом		км/ч	20,5	20	20	20	
	5.1.1	Скорость движения без груза		км/ч	21	20,5	20,5	20,5	
	5.2	Скорость подъема с грузом		м/с	0,65	0,64	0,65	0,64	
	5.2.1	Скорость подъема мачты без груза		м/с	0,69	0,70	0,69	0,70	
	5.3	Скорость опускания с грузом		м/с	0,50	0,50	0,50	0,50	
	5.3.1	Скорость опускания мачты без груза		м/с	0,42	0,42	0,42	0,42	
	5.5	Сила тяги с грузом		H	12100	12100	12100	12100	
	5.5.1	Сила тяги без груза		H	8100	8100	8100	8100	
	5.7	Способность преодолевать подъем с грузом		%	27	29	25	25,5	
	5.7.1	Способность преодолевать подъем без груза		%	27	24	25	22,5	
	5.9	Время ускорения с грузом		s	5,0	4,7	5,0	4,9	
5.9.1	Время ускорения без груза		s	4,4	4,2	4,4	4,3		
5.10	Рабочий тормоз			мех./гидр.	мех./гидр.	мех./гидр.	мех./гидр.	м	
Дизельный двигатель	7.1	Производитель двигателя			Yanmar	Nissan	Yanmar	Nissan	
	7.1.1	Тип			4TNE92	K21	4TNE92	K21	
	7.2	Мощность двигателя согласно ISO 1585		кВт	34	33	34	33	
	7.3	Частота вращения ДВС при номинальной мощности		1/мин	2450	2450	2450	2450	
	7.4	Число цилиндров			4	4	4	4	
	7.4.1	Рабочий объем		см <sup>3</sup>	2650	2065	2650	2065	
	7.5	Расход топлива согласно циклу VDI		л/ч	2,9	5,1	3,3	5,8	
Прочие данные	8.1	Вид управления движением			Гидродин.	Гидродин.	Гидродин.	Гидродин.	Г
	8.2	Рабочее давление для навесного оборудования		бар	160	160	160	160	
	8.3	Расход масла для навесных устройств		л/мин	35	35	35	35	
	8.4	Уровень шума на водительском месте		дБ (A)	81	80	81	80	
	8.5	Муфта сцепления вид/тип DIN			стержень (палец)	стержень (палец)	стержень (палец)	стержень (палец)	стер

STILL	STILL	STILL	STILL	STILL	STILL
RC 40-20	RC 40-20 T	RC 40-25	RC 40-25 T	RC 40-30	RC 40-30 T
Дизель	Газ	Дизель	Газ	Дизель	Газ
сидя	сидя	сидя	сидя	сидя	сидя
2000	2000	2500	2500	3000	3000
500	500	500	500	500	500
410	410	482	482	487	487
1400	1400	1620	1620	1620	1620
3236	3098	4007	3919	4511	4423
4537	4450	5722	5722	6526	6526
699	648	785	697	985	897
1237	1150	1707	1707	1698	1698
1999	1948	2300	2212	2813	2725
SE	SE	SE	SE	SE	SE
6.50-10	6.50-10	7.00-12	7.00-12	27x10-12	27x10-12
18x7-8	18x7-8	6.50-10	6.50-10	6.50-10	6.50-10
2x	2x	2x	2x	2x	2x
2	2	2	2	2	2
955	955	1007	1007	1057	1057
910	910	940	940	940	940
3	3	4°30'	4°30'	4°30'	4°30'
9	9	9	9	9	9
2260	2260	2293	2293	2305	2305
150	150	150	150	150	150
3350	3350	3250	3250	3250	3250
4046	4046	3873	3873	4035	4035
2145	2145	2222	2222	2222	2222
1130	1130	1212	1212	1212	1212
380	380	420	420	420	420
3220	3220	3605	3605	3710	3710
2220	2220	2605	2605	2710	2710
1120	1120	1180	1180	1305	1305
45	45	45	45	45	45
100	100	100	100	100	100
1000	1000	1000	1000	1000	1000
II, форма А	кл. II, форма А	кл. II, форма А	кл. II, форма А	кл. III, форма А	кл. III, форма А
1040	1040	1150	1150	1150	1150
97	97	125	125	145	145
127	127	150	150	160	160
3730	3730	3939	3939	4025	4025
3930	3930	4139	4139	4225	4225
1985	1985	2257	2257	2338	2338
480	480	850	850	850	850
20	20	20,5	20	20,5	20
20,5	20,5	21	20,5	21	20,5
0,60	0,55	0,51	0,49	0,51	0,48
0,63	0,60	0,53	0,52	0,53	0,52
0,45	0,45	0,48	0,48	0,48	0,48
0,35	0,35	0,44	0,44	0,44	0,44
13500	12000	16700	15000	16700	15100
8900	8500	10500	11000	10300	11000
23	23,5	26,5	24	21,5	20
23,5	23	25	24	21	21
5,2	5,0	4,8	5,1	5,1	5,3
4,5	4,4	4,3	4,5	4,3	4,6
мех./гидр.	мех./гидр.	мех./гидр.	мех./гидр.	мех./гидр.	мех./гидр.
Yanmar	Nissan	Yanmar	Nissan	Yanmar	Nissan
4TNE92	K21	4TNE98	K25	4TNE98	K25
34	33	44	43	44	43
2450	2450	2450	2400	2450	2400
4	4	4	4	4	4
2650	2065	3300	2488	3300	2488
3,7	6,4	4,8	6,5	5,6	7,5
гидродин.	Гидродин.	Гидродин.	Гидродин.	Гидродин.	Гидродин.
160	160	160	160	160	160
40	40	60	60	60	60
81	81	81	81	81	81
жень (палец)	стержень (палец)	стержень (палец)	стержень (палец)	стержень (палец)	стержень (палец)

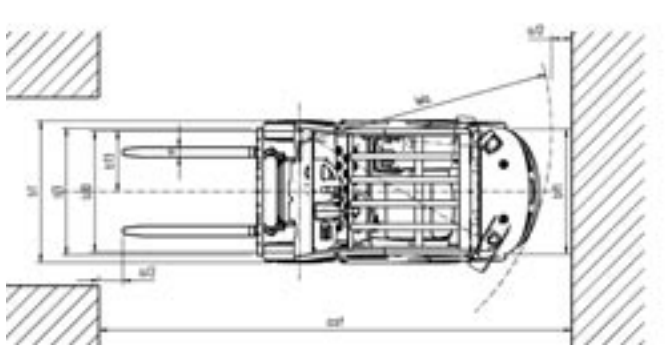
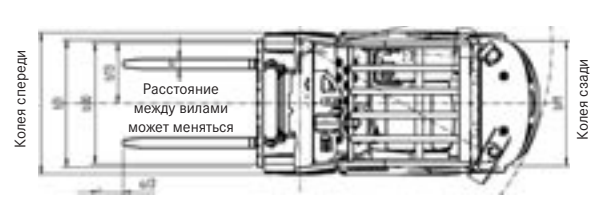
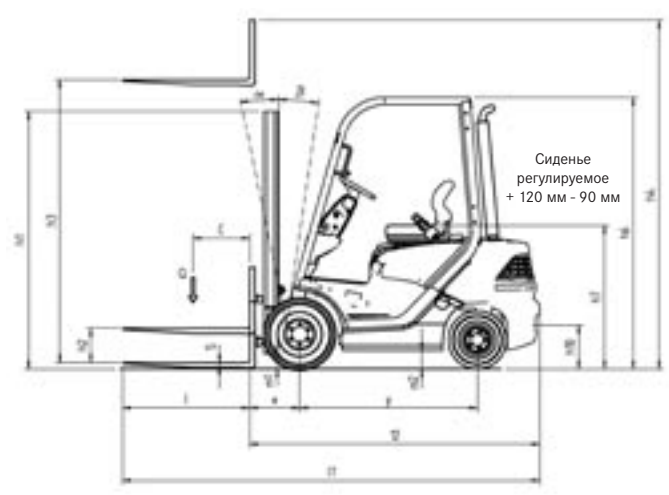

			Телескопическая подъемная рама		Негоризонтальная подъемная рама	Тройная подъемная рама		
RC 40-15	Номинальная высота подъема	$h_3$	мм	3330-4030	4530-5030	2875-3975	4170-6970	
	Конструктивная высота	$h_1$	мм	2210-2560	2810-3060	1960-2510	1960-2960	
	Свободный ход	$h_2$	мм	150	150	1405-1955	1405-2405	
	Наибольшая высота	$h_4$	мм	3905-4605	5105-5605	3450-4550	4745-7545	
	Отклонение вперед	$\alpha$	°	3				
	Отклонение назад	$\beta$	°	9	6	9	6	
	Система расположения вил, центр-центр		мм	216 / 368 / 445 / 521 / 673				
	Наибольшая ширина	B	мм	1120				
	Общая длина	$L_2$	мм	2190			2215	
	Расстояние до груза	x	мм	395			420	
	Рабочая ширина хода	$A_{ст}$	мм	(1000x1200) 3565 / (800x1200) 3765			(1000x1200) 3590 / (800x1200) 3790	
	Шины	v		6.50-10				
	Шины	h		5.00-8				
	Колея	v	мм	955				
Колея	h	мм	940					
RC 40-18	Номинальная высота подъема	$h_3$	мм	3330-4030	4530-5030	2875-3975	4170-6970	
	Конструктивная высота	$h_1$	мм	2210-2560	2810-3060	1960-2510	1960-2960	
	Свободный ход	$h_2$	мм	150	150	1312-1862	1312-2312	
	Наибольшая высота	$h_4$	мм	3973-4673	5173-5673	3543-4643	4838-7638	
	Отклонение вперед	$\alpha$	°	3				
	Отклонение назад	$\beta$	°	9	6	9	6	
	Система расположения вил, центр-центр		мм	216 / 368 / 445 / 521 / 673				
	Наибольшая ширина	B	мм	1120				
	Общая длина	$L_2$	мм	2225			2250	
	Расстояние до груза	x	мм	400			425	
	Рабочая ширина хода	$A_{ст}$	мм	(1000x1200) 3615 / (800x1200) 3815			(1000x1200) 3640 / (800x1200) 3840	
	Шины	v		6.50-10				
	Шины	h		18x7-8				
	Колея	v	мм	955				
Колея	h	мм	910					
RC 40-20	Номинальная высота подъема	$h_3$	мм	3350-4050	4550-5050	2970-3970	4465-6865	
	Конструктивная высота	$h_1$	мм	2260-2610	2860-3110	2010-2510	2060-2860	
	Свободный ход	$h_2$	мм	150	150	1354-1854	1404-2204	
	Наибольшая высота	$h_4$	мм	4046-4746	5246-5746	3646-4646	5156-7556	
	Отклонение вперед	$\alpha$	°	3				
	Отклонение назад	$\beta$	°	9	6	9	6	
	Система расположения вил, центр-центр		мм	216 / 368 / 445 / 521 / 673				
	Наибольшая ширина	B	мм	1120				
	Общая длина	$L_2$	мм	2270			2295	
	Расстояние до груза	x	мм	410			435	
	Рабочая ширина хода	$A_{ст}$	мм	(1000x1200) 3730 / (800x1200) 3930			(1000x1200) 3755 / (800x1200) 3955	
	Шины	v		6.50-10				
	Шины	h		18x7-8				
	Колея	v	мм	955				
Колея	h	мм	910					
RC 40-25	Номинальная высота подъема	$h_3$	мм	3250-4050	4450-5050	2950-4050	4225	4675-6475
	Конструктивная высота	$h_1$	мм	2293-2693	2893-3193	2098-2648	2110	2260-2860
	Свободный ход	$h_2$	мм	150	150	1462-2012	1475	1625-2225
	Наибольшая высота	$h_4$	мм	3873-4673	5073-5673	3573-4673	4860	5310-7110
	Отклонение вперед	$\alpha$	°	4°30'				
	Отклонение назад	$\beta$	°	9	6	9	9	6
	Система расположения вил, центр-центр		мм	216 / 368 / 445 / 521 / 673 / 826 / 978 / 1130 / 1283 / 1359				
	Наибольшая ширина	B	мм	1180			1305	
	Общая длина	$L_2$	мм	2605			2630	
	Расстояние до груза	x	мм	482			507	
	Рабочая ширина хода	$A_{ст}$	мм	(1000x1200) 3939 / (800x1200) 4139			(1000x1200) 3964 / (800x1200) 4164	
	Шины	v		7.00-12				
	Шины	h		6.50-10				
	Колея	v	мм	1007				
Колея	h	мм	940					
RC 40-30	Номинальная высота подъема	$h_3$	мм	3250-4050	4450-5050	2950-4050	4225	4675-6475
	Конструктивная высота	$h_1$	мм	2305-2705	2905-3205	2110-2660	2110	2260-2860
	Свободный ход	$h_2$	мм	150	150	1325-1875	1325	1475-2075
	Наибольшая высота	$h_4$	мм	4035-4835	5235-5835	3735-4835	5010	5460-7260
	Отклонение вперед	$\alpha$	°	4°30'				
	Отклонение назад	$\beta$	°	9	6	9	9	6
	Система расположения вил, центр-центр		мм	267 / 470 / 673 / 876 / 1080 / 1283				
	Наибольшая ширина	B	мм	1305				
	Общая длина	$L_2$	мм	2710			2725	
	Расстояние до груза	x	мм	487			512	
	Рабочая ширина хода	$A_{ст}$	мм	(1000x1200) 4025 / (800x1200) 4225			(1000x1200) 4050 / (800x1200) 4250	
	Шины	v		27x10-12				
	Шины	h		6.50-10				
	Колея	v	мм	1057				
Колея	h	мм	940					

Базовая грузоподъемность RC40-15 телескопическая мачта - шины суперэластик

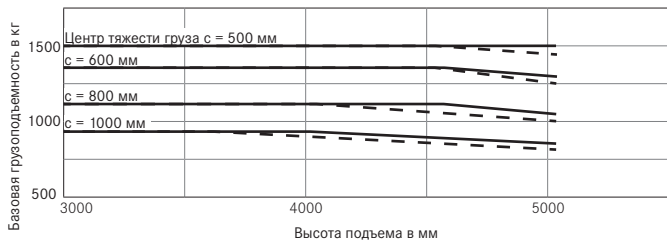

Базовая грузоподъемность RC40-15 мачта триплекс - шины суперэластик

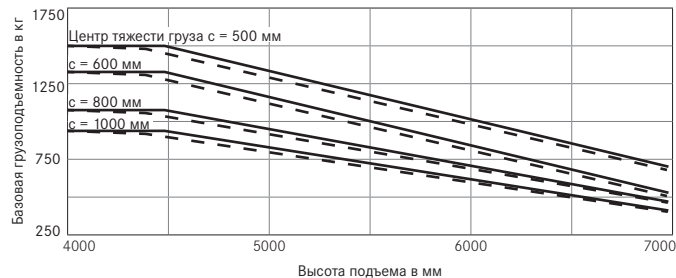

Базовая грузоподъемность RC40-18 телескопическая мачта - шины суперэластик

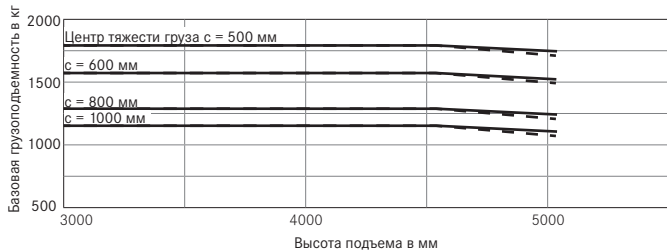

Базовая грузоподъемность RC40-18 мачта триплекс - шины суперэластик

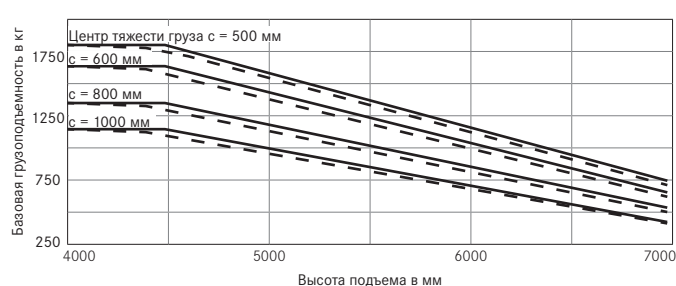

Базовая грузоподъемность RC40-20 телескопическая мачта - шины суперэластик

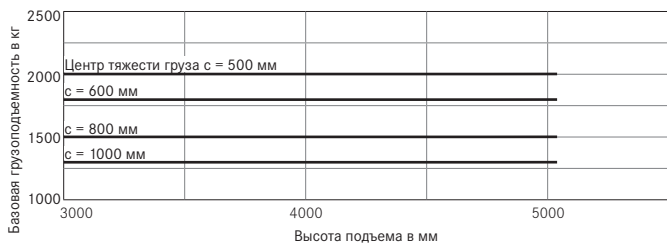

Базовая грузоподъемность RC40-20 мачта триплекс - шины суперэластик

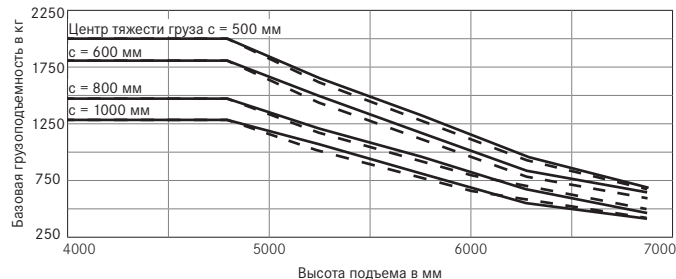

Базовая грузоподъемность RC40-25 телескопическая мачта - шины суперэластик



Базовая грузоподъемность RC40-25 мачта триплекс - шины суперэластик

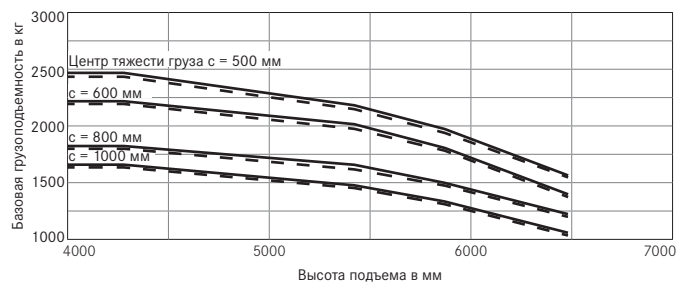

Базовая грузоподъемность RC40-30 телескопическая мачта - шины суперэластик

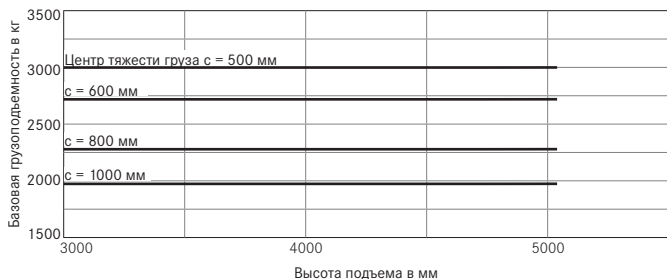

Базовая грузоподъемность RC40-30 мачта триплекс - шины суперэластик

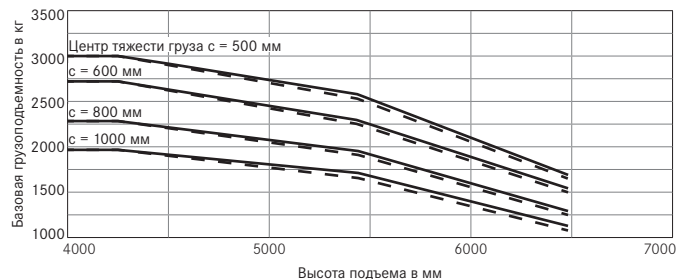

— со стандартными вилами - - со встроенными боковыми задвижками и стандартными вилами  
Указанные значения могут варьироваться в зависимости от оснащения транспортного средства

## Общая концепция:

Четырехколесный погрузчик с противовесом, двигателем внутреннего сгорания, передним приводом.

## Привод.

- Привод ходовой части от двигателя внутреннего сгорания
- современные промышленные дизельные двигатели Yanmar и промышленные двигатели на сжиженном газе Nissan
- ведущий мост с преобразователем крутящего момента
- износостойкие барабанные тормоза

## Эргономика.

- просторное рабочее место водителя
- крыша для защиты водителя, с амортизацией, крепление в 4 точках
- высокий комфорт для водителя благодаря оптимальному расположению всех элементов управления
- хорошие условия видимости во всех направлениях

## Безопасность.

- крыша для защиты водителя с прочной кровельной панелью, впереди смотровое окно из материала Lexan
- низкий центр тяжести транспортного средства управляемый мост на качающейся подвеске для лучшей устойчивости
- высокая остаточная грузоподъемность даже при большой высоте подъема
- высокая устойчивость при движении с поворотами без электронных ассистентов

## Экологичность.

- незначительный выброс вредных веществ, соответствует требованиям директивы EC 97/68/EG, степень 3a

## Сервис.

- минимальная периодичность технического обслуживания
  - 500 часов эксплуатации
- оптимальный доступ для работ по техническому обслуживанию и ремонту благодаря широко открывающимся дверям и капоту двигателя\*

## Технические показатели:

### Рабочее место водителя.

- низкая и широкая ступень для подъема и спуска, хорошо видна
- поручень на защитной крыше
- большое пространство для ног с противовибрационным настилом, а также расположение педалей как в автомобиле
- современное промышленное сиденье водителя с возможностью регулирования
- гидравлическое рулевое управление с сервоприводом, с компактным рулевым колесом
- переключение направления движения при помощи сдвоенной педали
- гидравлический рычаг с плавным ходом справа от сиденья водителя
- компактная, регулируемая рулевая колонка без мешающих индикаторных устройств
- большой индикаторный блок справа от рулевой колонки
- дополнительные функции включаются при помощи переключателя слева от рулевой колонки

### Регулирование движения.

- разблокировка движения (начало движения) только при заданном направлении движения и нажатии педали акселератора, без сползания
- комбинированная двухступенчатая тормозная/толчковая педаль

### Электрическая установка.

- электрическое оборудование в исполнении на 12 В
- комплекты кабелей в оболочке из гофрированной трубки

### Подъемная рама и гидравлическая система.

- гидравлический насос для привода рабочего оборудования и системы рулевого управления
- широкая открытая подъемная рама в телескопическом исполнении с полным свободным ходом или без него и в тройном исполнении
- каретка вилок в зоне свободной видимости

\*Оснащение серийное или опциональное

## Дополнительные элементы оснащения (опции):

### Оснащение транспортного средства.

- шины Superelastik или пневматические

### Двигательная установка.

- газовый погрузчик альтернативно с газовым баллоном или баком
- регулируемый 3-ходовой катализатор для газобаллонного погрузчика
- регенеративный сажевый фильтр в виде системы сменных фильтров, искроуловитель и нерегулируемый катализатор для дизельного погрузчика
- дополнительный воздушный фильтр для использования в зонах, где присутствуют пыль и волокна

### Оснащение кабины.

- модульная кабина с передним и задним стеклом
- двери с креплением сзади и амортизацией, большой угол раствора и окна с регулируемым стеклом
- стеклоочиститель с большим сектором очистки для переднего и заднего стекол, со стеклоомывателем
- обогрев заднего стекла
- кондиционер
- внешнее и внутреннее зеркала заднего вида
- варианты комфортабельного сиденья с текстильным чехлом, подогревом сиденья, поясничный упор, удлиненная спинка сиденья
- система укладки и натяжения ремней безопасности, дугообразные двери

### Элементы управления.

- начало движения при помощи системы с одной педалью, выбор направления движения посредством рычага на рулевой колонке

### Электрическое оборудование.

- автомобильная осветительная установка, также допускается для использования при уличном движении
- фара рабочего освещения впереди и/или сзади на защитной крыше
- лампа проблескового света на защитной крыше сверху сзади

### Подъемная рама и гидравлика.

- дополнительные гидравлические устройства для настройки функций навесного оборудования
- различные варианты ширины каретки вилок и длины зубцов вилок
- навесное оборудование подходит для любого груза